

SA24

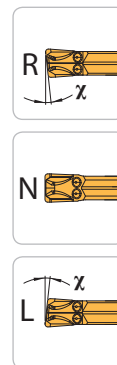
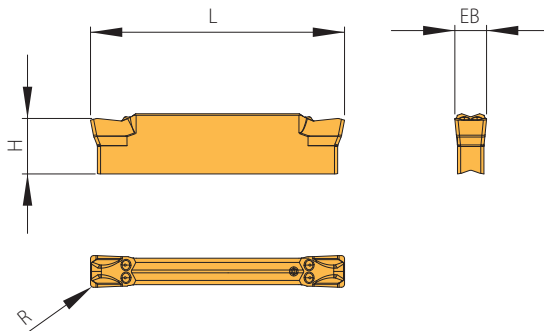

Без покрытия									
Артикул	EB	H	L	R	χ	AM5040	AP2240	AP5020	Новинка
SA24-15005L-T1-15*	1,5	5,5	24,00	0,05	15°			●	Пластина шириной 1,5 мм
SA24-15005R-T1-15*	1,5	5,5	24,00	0,05	15°			●	
SA24-1500L-S1-15*	1,5	5,5	24,00	0,0	15°			●	
SA24-1500R-S1-15*	1,5	5,5	24,00	0,0	15°			●	
SA24-1501L-S1-15*	1,5	5,5	24,00	0,1	15°			●	
SA24-1501R-S1-15*	1,5	5,5	24,00	0,1	15°			●	
SA24-2002N-S1	2,0	5,5	24,00	0,2	0°		●		Новый сплав для обработки стали. Ширина 2,0 мм
SA24-2002N-T1	2,0	5,5	24,00	0,2	0°		●		
SA24-2002N-M1	2,0	5,5	24,00	0,2	0°		●		
SA24-2502L-S1	2,5	5,5	24,00	0,2	6°	●		●	Пластина шириной 2,5 мм
SA24-2502L-S1-8*	2,5	5,5	24,00	0,2	8°			●	
SA24-2502L-T1	2,5	5,5	24,00	0,2	6°			●	
SA24-2502R-S1	2,5	5,5	24,00	0,2	6°	●		●	
SA24-2502R-S1-8*	2,5	5,5	24,00	0,2	8°			●	
SA24-2502R-T1	2,5	5,5	24,00	0,2	6°			●	
SA24-2503N-M1	2,5	5,5	24,00	0,3	0°			●	
SA24-3003N-M1	3,0	5,5	24,00	0,3	0°		●		Новый сплав для обработки стали. Пластина шириной 3,0 мм
SA24-3003L-M1	3,0	5,5	24,00	0,3	6°		●		
SA24-3003R-M1	3,0	5,5	24,00	0,3	6°		●		
SA24-3003N-S1	3,0	5,5	24,00	0,3	0°		●		
SA24-3003N-T1	3,0	5,5	24,00	0,3	0°		●		

Примечание: При использовании левосторонних или правосторонних пластин может потребоваться доработка державки.

* Шлифованное исполнение

● Основное применение
○ Вторичное применение

P	○	●	●
M	●	○	○
K		●	
N			○
S			○
H			