

Обработка радиусных канавок

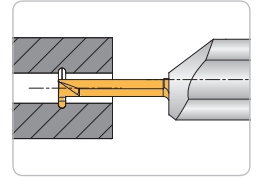

EB = Ширина канавки (мм)
 ET = Глубина канавки (мм)
 R = Радиус (мм)
 F = Вылет инструмента (мм)

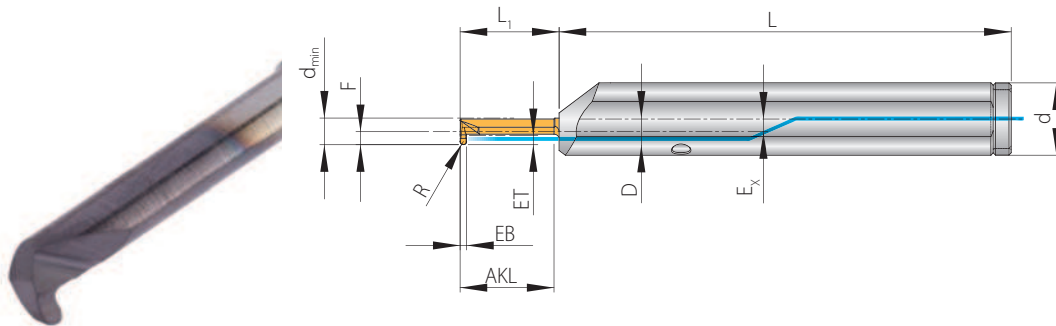

Режущие вставки								Державки							
d _{min}	AKL	EB +0,03	ET	R	Артикул	PG 44	F	D	d	L	L ₁	E _x	Артикул	PG 44	
3,9	10	1,0	0,8	0,5	AMS-S-39100805-100.40R	●	1,9	4	12	100	12	2,35	HAMS 1204 R	●	
	15			0,5	AMS-S-39100805-150.40R/L	●					17		HAMS 1204 R/L	●	
	20			0,5	AMS-S-39100805-200.40R	●					22		HAMS 1204 R	●	
НОВ НОВ НОВ	10	1,0	0,8	0,5	AMS-S-39100805-100.40R	●	1,9	4	16	120	12	2,8	HAMS 1604 R	●	
	15			0,5	AMS-S-39100805-150.40R/L	●					17		HAMS 1604 R/L	●	
	20			0,5	AMS-S-39100805-200.40R	●					22		HAMS 1604 R	●	
5,9	10	1,5	1,8	0,75	AMS-S-59151875-100.60R	●	2,9	6	12	100	12	2,35	HAMS 1206 R	●	
	20			0,75	AMS-S-59151875-200.60R	●					22		HAMS 1206 R	●	
	30			0,75	AMS-S-59151875-300.60R	●					32		HAMS 1206 R	●	
5,9	10	1,5	1,8	0,75	AMS-S-59151875-100.60R	●	2,9	6	16	120	12	2,8	HAMS 1606 R	●	
	20			0,75	AMS-S-59151875-200.60R	●					22		HAMS 1606 R	●	
	30			0,75	AMS-S-59151875-300.60R	●					32		HAMS 1606 R	●	
НОВ	8,2	2,0	2,0	1,0	AMS-S-82202010-200.80R	●	3,9	8	16	120	22	2,8	HAMS 1608 R	●	

Запасные части

Державки	Винт	Уплотнительное кольцо
HAMS 1204 R/L / 1206 R/L	AS0043	KVR12
HAMS 1604 R/L	AS0043	KVR16
HAMS 1606 R/L / 1608 R/L	AS0044	KVR16



Для Вашего индивидуального исполнения см. страницу 39