

ACS (ARNO-Cooling-System) Система охлаждения ARNO

SA с запатентованной интегрированной системой подвода СОЖ. Каналы интегрированы в корпус модуля и направляют поток СОЖ вдоль тела пластины непосредственно в зону резания. Это позволяет снизить температуру в зоне резания, снизить износ и повысить производительность обработки.

Основные преимущества:

- контролируемое направление потока СОЖ;
- эффективное охлаждение инструмента;
- снижение вероятности наростообразования;
- повышение эффективности стружкообразования;
- повышение качества обработанной поверхности;
- возможно повышение режимов резания;
- повышение производительности.

1

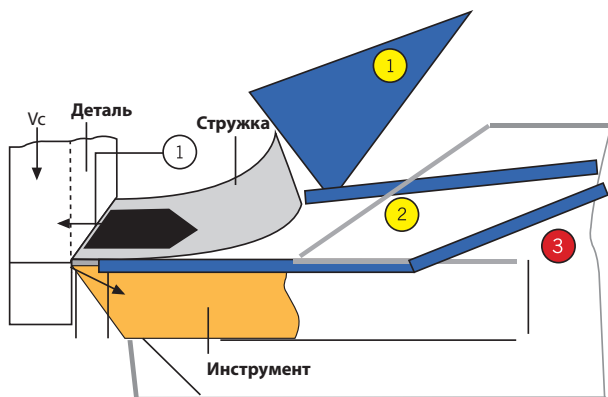

- 1 Наружный подвод СОЖ через форсунку
- 2 Классический внутренний подвод СОЖ
- 3 ACS подвод СОЖ

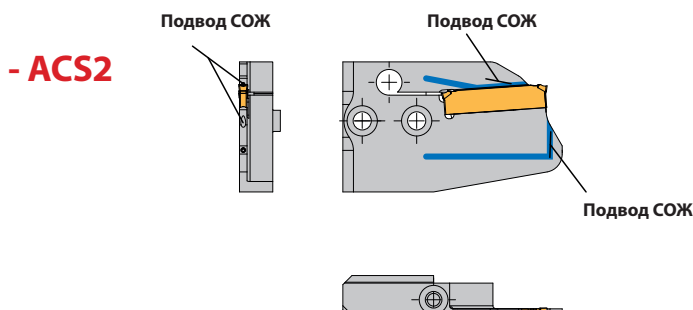
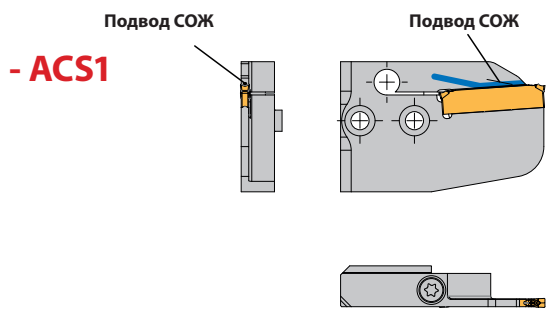

Показано левостороннее исполнение

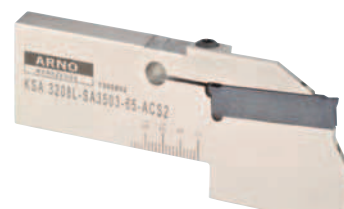

Больше информации см. часть 8 стр. 269