

Режимы резания для пластин ХО...11... обработка прямоугольных уступов

Винтовая интерполяция

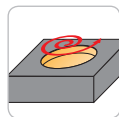
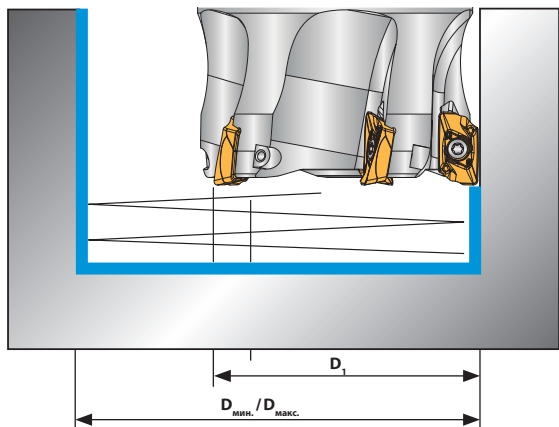

D ₁	D _{мин.}	D _{макс.}
16	23,2	30
20	29,2	38
25	36,7	48
32	47,2	62
35	51,7	68
40	59,2	78
50	74,2	98
63	93,7	124
80	119,2	158

D_{мин.} = минимальный диаметр отверстия

D_{макс.} = максимальный диаметр отверстия для плоского участка

Плунжерное фрезерование

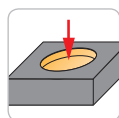
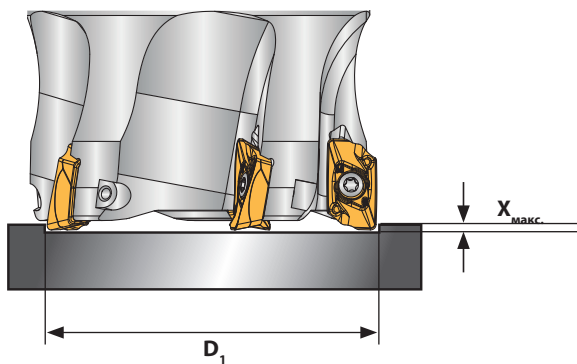

D ₁	X _{макс.}
D16 – D80	2,5 мм

Врезание под углом

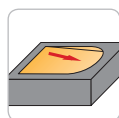
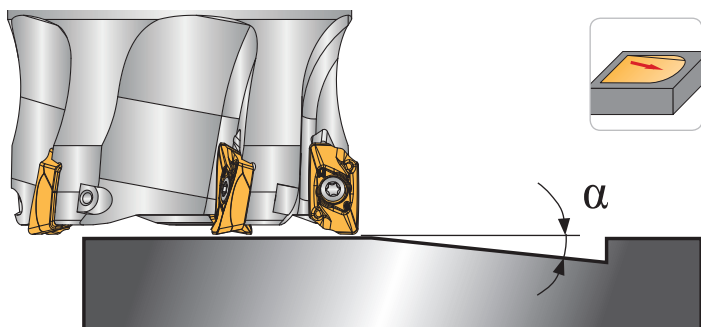

D ₁	α
16	11°
20	8,4°
25	6,5°
32	4,9°
35	4,5°
40	3,8°
50	3°
63	2,3°
80	1,8°