

Inserts  
Inserti

## SA24

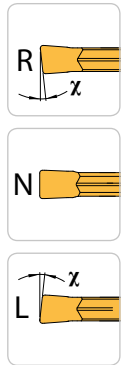
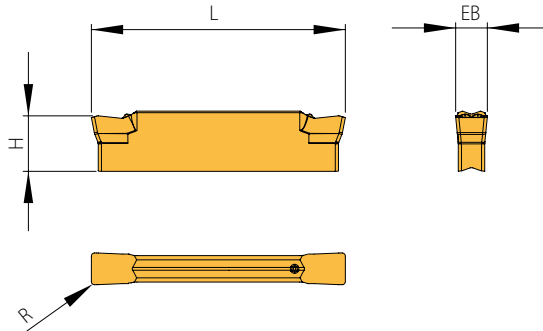

PG 38										
beschichtet/coated/rivestito										
Bezeichnung Designation Articolo	EB	H	L	R	χ	AM5040	AP2240	AP5020	AP5820+	Neuerung News Novità
SA24-15005L-T1-15*	1,5	5,5	24,00	0,05	15°			●		Einstechbreite 1,5 mm Insert width 1.5 mm Larghezza di taglio 1,5 mm
SA24-15005R-T1-15*	1,5	5,5	24,00	0,05	15°			●		
SA24-1500L-S1-15*	1,5	5,5	24,00	0,0	15°			●		
SA24-1500R-S1-15*	1,5	5,5	24,00	0,0	15°			●		
SA24-1501L-S1-15*	1,5	5,5	24,00	0,1	15°			●		
SA24-1501R-S1-15*	1,5	5,5	24,00	0,1	15°			●		
SA24-2002N-S1	2,0	5,5	24,00	0,2	0°		●			Neue Sorte für die Stahlzerspanung. Einstechbreite 2,0 mm New grade for steel machining. Width 2.0 mm Nuova Qualità per la lavorazione di acciaio. Larghezza di taglio 2,0 mm
SA24-2002N-T1	2,0	5,5	24,00	0,2	0°		●		●	
SA24-2002N-M1	2,0	5,5	24,00	0,2	0°		●			
SA24-2502L-S1	2,5	5,5	24,00	0,2	6°	●		●		Einstechbreite 2,5 mm Insert width 2.5 mm Larghezza di taglio 2,5 mm
SA24-2502L-S1-8*	2,5	5,5	24,00	0,2	8°			●		
SA24-2502L-T1	2,5	5,5	24,00	0,2	6°					
SA24-2502R-S1	2,5	5,5	24,00	0,2	6°	●		●		
SA24-2502R-S1-8*	2,5	5,5	24,00	0,2	8°			●		
SA24-2502R-T1	2,5	5,5	24,00	0,2	6°			●		
SA24-2502N-T1	2,5	5,5	24,00	0,2	0°				●	
SA24-2503N-M1	2,5	5,5	24,00	0,3	0°			●		
SA24-3003N-M1	3,0	5,5	24,00	0,3	0°		●			Neue Sorte für die Stahlzerspanung. Einstechbreite 3,0 mm New grade for steel machining. Width 3.0 mm Nuova Qualità per la lavorazione di acciaio. Larghezza di taglio 3,0 mm
SA24-3003L-M1	3,0	5,5	24,00	0,3	6°		●			
SA24-3003R-M1	3,0	5,5	24,00	0,3	6°		●			
SA24-3003N-S1	3,0	5,5	24,00	0,3	0°		●			
SA24-3003N-T1	3,0	5,5	24,00	0,3	0°		●		●	

Hinweis: Bei linken und rechten Stechplatten muss ggf. das Trägerwerkzeug stirnseitig modifiziert werden.

Remark: When using left- or right-handed inserts the holder may be needing modification.

Nota: Con l'utilizzo di inserti sinistri o destri può essere necessario modificare la lama.

\* geschliffene Ausführung  
Ground version  
Versione rettificata

- Hauptanwendung  
Main application  
Applicazione principale
- Nebenanwendung  
Secondary application  
Applicazione secondaria

P	○	●	●	●
M	●	○	○	○
K		●		
N			○	
S			○	●
H				