

MSA-IN

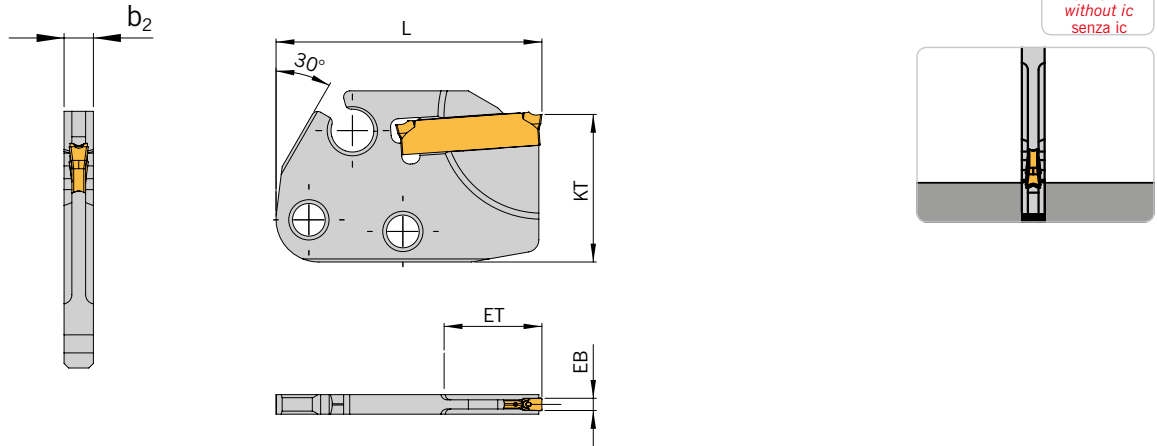

Modul in neutraler Ausführung

Module in neutral design

Modulo neutro di taglio

Bezeichnung Designation Articolo	EB	ET	D _{max}	D _R	b ₂	L	KT	PG 37	Schneideinsatz Insert Inserto	Neuerung News Novità
MSA-IN-SA16015-L43,5-12	1,5	6	12	–	3,2	43,5	24	●	SA16-15...	1,5 mm Stechbreite 1.5 mm groovewidth Larghezza die taglio 1,5 mm
MSA-IN-SA16015-L43,5-16	1,5	8	16	–	3,2	43,5	24	●	SA16-15...	

D_{max} = Maximaler Durchmesser bei Vollmaterial, D_R = Maximaler Stechdurchmesser bei Rohren
 D_{max} = Maximum diameter in solid, D_R = Maximum diameter for tube material
 D_{max} = Diametro massimo lavorazione dal pieno, D_R = Diametro massimo taglio da tubo

Neutrale Module können beidseitig montiert werden.
 Neutral modules can be mounted both sides.
 Moduli con montaggio neutro possono essere montati su entrambe i lati.

Module werden ohne Schrauben ausgeliefert.
 Modules are not supplied with screws.
 Moduli sono forniti senza viti di montaggio.

Ersatzteile / Spare parts / Ricambi

Modul Module Modulo	Schraube Screw Vite	Schlüssel Key Chiave
MSA-IN-...	2x AS 0049 / 1x AS 0050	T5220-IP

Weitere Informationen und Details zum SA-Stechnsystem finden Sie im ARNO® Katalog „Werkzeuge und Schneideinsätze zum Ein- und Abstechen“ Kapitel 1.

For more information about the SA-Grooving and parting system see our ARNO® catalogue “Tools and inserts for parting and grooving” chapter 1.

Per maggiori informazioni relative al sistema ARNO® SA consultare il nostro catalogo ARNO® “Utensili ed Inserti di Troncatura e Scanalatura” Capitolo 1.