

LAB

Abstechplatten links/rechts versetzt mit 4° Spanwinkel

- für exotische Werkstoffe die einen weicheren Schnitt erfordern
- Abstechen nahe der Abgreifspindel
- in Kombination mit SLXOL...-Abstechhaltern

Part-off insert left/right hand cutting with 4° chip breaker

- for exotic materials which require softer cutting geometry
- for parting off close to the sub spindle
- use with holders SLXO.

Отрезные пластины с передним углом 4° для установки на державки со смещением

- для экзотических материалов, когда требуется геометрия с мягким резанием
- для отрезки вблизи конршпинделя
- используются с державками SLXO.

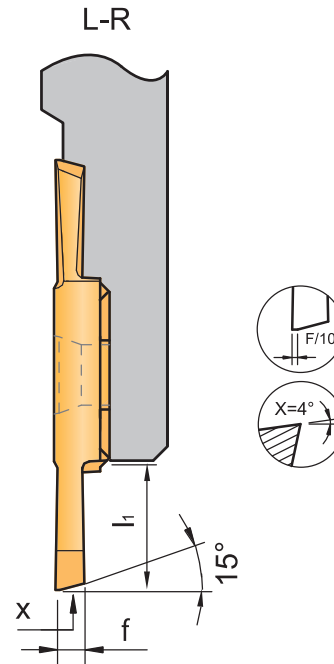

Schneideinsätze / Inserts / Пластины

Bezeichnung Designation Обозначение	f	l ₁	Sorten / Grades / Сплавы		
			AP4020	AP5020	AK1020
LAB 081507FL-R-PF	1,5	7,0	●	●	●
LAB 082085FL-R-PF	2,0	8,5	●	●	●

Hinweis: Schneide um 0,4 mm unter Mitte. Muss an der Maschine korrigiert werden.
Information: Set at 0.4 mm below centre, adjust at machine.
Информация: Устанавливаются на 0,4 мм ниже линии центров, регулируются на станке.

- Hauptanwendung
Main application
Основное применение
- Nebenanwendung
Secondary application
Вторичное применение

P	○	●	
M		●	
K			
N	●		●
S		●	●
H			

4