

LST

Stechdrehplatten mit Zwei-Flächen-Anschliff

- zum Einstechen und Stechdrehen von exotischen Werkstoffen (z.B. Titanlegierungen) sowie rostfreien Stählen
- beide Hauptschneiden sind komplett auf einer Höhe und haben jeweils einen Spanwinkel von 10°

Groove and turn inserts with 2 ground chip breakers

- for grooving and turning of exotic materials as well as stainless steel
- both main edges are on same height and both have 10° chip breakers

Обработка канавок и копировальное точение. Двойной шлифованный стружколом

- для обработки канавок и копировального точения экзотических материалов, а также для нержавеющей стали
- обе режущие кромки расположены на одной высоте, передний угол 10°

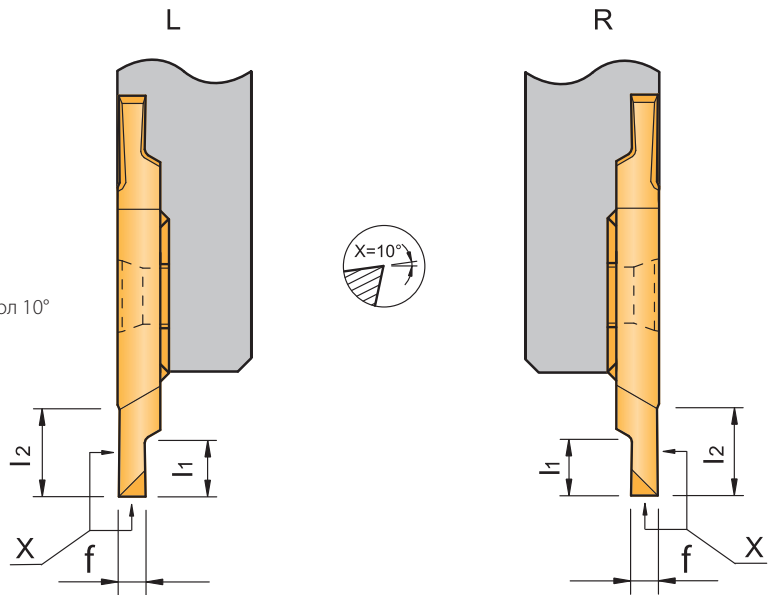
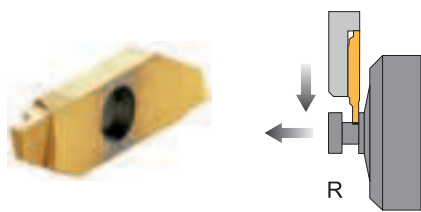

Schneideinsätze / Inserts / Пластины

Bezeichnung Designation Обозначение	f	l <sub>1</sub>	l <sub>2</sub>	Sorten / Grades / Сплавы		
				AP4020	AP5020	AK1020
LST 081025FL-P	1,0	2,5	4,0	●	●	●
LST 081025FR-P	1,0	2,5	4,0	●	●	●
LST 081230FL-P	1,2	3,0	4,0	●	●	●
LST 081230FR-P	1,2	3,0	4,0	●	●	●
LST 081530FL-P	1,5	3,0	4,0	●	●	●
LST 081530FR-P	1,5	3,0	4,0	●	●	●
LST 082040FL-P	2,0	4,0	6,5	●	●	●
LST 082040FR-P	2,0	4,0	6,5	●	●	●
LST 082560FL-P	2,5	6,0	6,5	●	●	●
LST 082560FR-P	2,5	6,0	6,5	●	●	●
LST 083065FL-P	3,0	6,5	6,5	●	●	●
LST 083065FR-P	3,0	6,5	6,5	●	●	●

- Hauptanwendung  
Main application  
Основное применение
- Nebenanwendung  
Secondary application  
Вторичное применение

P	○	●	
M		●	
K			
N	●		●
S		●	●
H			

