

DECO-Cut Schneideinsätze

DECO-Cut Inserts
DECO-Cut Пластины

Drehen

Turning
Точение

LVD

Drehen mit je 10° Spanwinkel durch Zwei-Flächen-Anschliff

- für exotische Werkstoffe (z.B. Titanlegierungen) und rostfreie Stähle
- wahlweise mit 90° oder 92° Einstellwinkel

Turning insert with 2 ground 10° chip breakers

- for turning of exotic materials as well as stainless steel
- optional 90° or 92° approach angle

Точение. Двойной шлифованный стружколом с передним углом 10°

- для обработки экзотических материалов и нержавеющей сталей
- угол в плане 90° или 92°

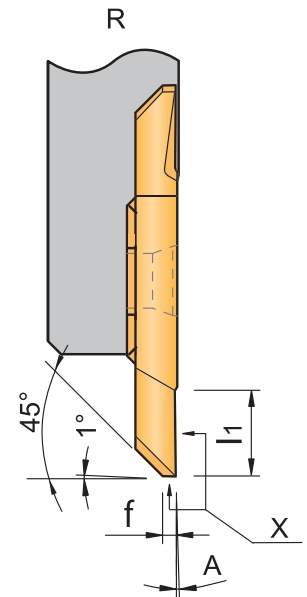
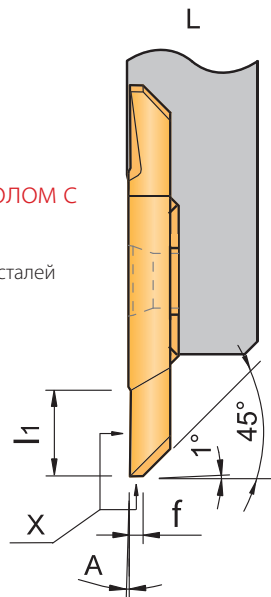
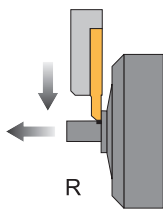

Schneideinsätze / Inserts / Пластины

Bezeichnung Designation Обозначение	f	l ₁	A	Sorten / Grades / Сплавы		
				AP4020	AP5020	AK1020
LVD 08-0FL-P	1,0	6,5	0°	●	●	●
LVD 08-0FR-P	1,0	6,5	0°	●	●	●
LVD 08-2FL-P	1,0	6,5	2°	●	●	●
LVD 08-2FR-P	1,0	6,5	2°	●	●	●

Schneidkantenausführung siehe Infoteil.
Cutting edge information available in Info section.
Информация представлена в разделе „Информация“.

- Hauptanwendung
Main application
Основное применение
- Nebenanwendung
Secondary application
Вторичное применение

	P	M	K	N	S	H
● Hauptanwendung	○	●				
○ Nebenanwendung						
				●		●
					●	●

4