

Klemmhalter

Tool holders

Державки

Innengewinde

ohne innere Kühlmittelzufuhr

Internal Thread

without through tool coolant

Внутренняя резьба

без каналов СОЖ

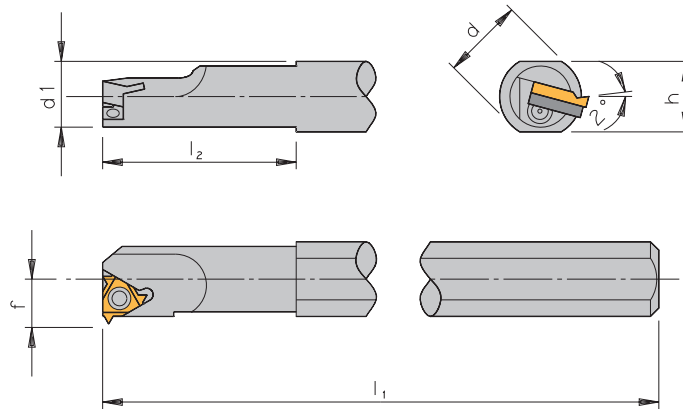

Ausführung / Type / Тип
Standard

Rechte Ausführung abgebildet
Right-hand execution shown
Показано правостороннее исполнение

Halter / Holder / Державки

	Bezeichnung Designation Обозначение	h	l ₁	l ₂	d	d ₁	f	min. Kernloch-Ø min. bore-Ø Ø min отверстия
11	NVR10D-2 R/L	-	100	-	10	10,0	7,3	13,0
11	NVR10-2 R/L	18,0	180	25	20	10,0	7,3	13,0
11	NVR13-2 R/L	18,0	180	32	20	13,0	8,9	16,0
16	NVR13-3 R/L	18,0	180	32	20	12,7	10,3	17,0
16	NVR16-3 R/L	18,0	180	40	20	16,0	11,5	20,0
16	NVR16D-3 R/L	15,2	150	32	16	16,0	11,3	20,0
16	AVR20-3 R/L	18,0	180	40	20	20,0	13,4	24,0
16	AVR25-3 R/L	29,0	250	60	32	25,0	16,3	29,0
16	AVR25D-3 R/L	22,6	200	45	25	24,6	16,1	29,0
16	AVR32-3 R/L	29,0	250	60	32	32,0	19,6	36,0
16	AVR40-3 R/L	36,0	300	60	40	40,0	23,8	44,0
22	NVR20-4 R/L	18,0	180	50	20	20,0	15,6	27,0
22	AVR25-4 R/L	29,0	250	60	32	25,0	17,4	32,0
22	AVR25D-4 R/L	22,6	200	45	25	24,6	17,2	32,0
22	AVR32-4 R/L	29,0	250	60	32	32,0	21,5	39,0
22	AVR40-4 R/L	36,0	300	60	40	40,0	25,8	47,0
22	AVR50-4 R/L	45,0	350	75	50	50,0	30,8	57,0
27	AVR32-5 R/L	29,0	250	60	32	32,0	22,4	40,0
27	AVR40-5 R/L	36,0	300	60	40	40,0	26,4	48,0
27	AVR50-5 R/L	45,0	350	75	50	50,0	31,4	58,0
27	AVR60-5 R/L	54,0	400	75	60	60,0	36,4	69,0

HINWEIS:

Die Klemmhalter haben einen Neigungswinkel von 1,5°.
Unterlegplatten für andere Neigungswinkel finden Sie auf Seite 421 – 423.
Diese müssen separat bestellt werden.
Klemmhalter mit der Bezeichnung „N.“ werden ohne Unterlegplatte benutzt.

REMARK:

All toolholders are supplied with a helix angle of 1.5°.
For different a helix angle please refer to page 421 – 423.
They have to be ordered separately.
Tool holders designated with „N.“ are used without support pad.

ИНФОРМАЦИЯ:

Державка поставляется с углом подъема резьбы 1,5°.
При другом угле подъема резьбы ознакомьтесь с информацией на стр. 421-423.
Эти подкладные пластины заказываются отдельно.
Державки исполнения «N.» поставляются без опорной пластины.

Ersatzteile / Spare parts / Комплектующие

	Klemmschraube Clamping screw Винт крепления	Schraube + Scheibe für Unterlegplatte Screw + washer for support pad Винт опорной пластины + втулка	Schlüssel Key Ключ	Unterlegplatte Support pad Опорная пластина R	Unterlegplatte Support pad Опорная пластина L
11	SN2T	-	KS 1751	-	-
16 ①	SA3T	SY3T	KS 2510	Y13	YE3
22 ②	SA4T	SY4T	KS 2520	Y14	YE4
27	SA5T	SY5T	KS 2525	Y15	YE5

① NVR 16-3 R/L erfordert Klemmschraube SN3T.
② NVR 20-4 R/L erfordert Klemmschraube SN4T.

① NVR 16-3 R/L uses clamping screw SN3T.
② NVR 20-4 R/L uses clamping screw SN4T.

① При использовании державки NVR 16-3 R/L необходимо применять винт крепления SN3T.
② При использовании державки NVR 20-4 R/L необходимо применять винт крепления SN4T.